

تعداد سؤالات: ۶۰ سوال

زمان پاسخگویی: ۶۰ دقیقه

عنوان مواد امتحانی و تعداد سؤالات

ردیف	عنوان درس	تعداد سؤالات	وقت پیشنهادی	زمان نقصانی	زمان صرفه جویی شده
۱	دین و زندگی ۱	۳۰	۳۰ دقیقه	۲۰ دقیقه	۱۰ دقیقه
۲	هوش غیر کلامی	۳۰	۳۰ دقیقه	۲۰ دقیقه	۱۰ دقیقه

اگر زمان‌های نقصانی را رعایت کنید، در پایان، ۲۰ دقیقه زمان ذخیره خواهید کرد. توصیه می‌کنیم استراتژی بازگشت خود را از قبل انتخاب کنید یعنی مشخص کنید در پایان آزمون و در وقتی که صرفه جویی کرده‌اید به ترتیب به کدام درس‌ها و کدام نوع سؤال‌ها مراجعه خواهید کرد.

دانش‌آموزان گروه انسانی به‌جای سؤال‌هایی که با علامت (پ) مشخص شده به سؤال‌های ویژه خود در انتهای هر آزمون پاسخ دهند.

زمان کنکور ۳۰ دقیقه
زمان نقصانی ۲۰ دقیقه

۳۰ سوال

آزمون دوم

۳۰
سؤال

دین و زندگی ۱

۶۱. ۱- با توجه به سخن امیرالمؤمنین (ع)، گذشت ایام چه آفتی را در پی دارد و کدام اقدام، آن را از سر راه برمی‌دارد؟

(دهم) (سراسری ریاضی، ۱۴۰۰)

- ۱) ازهم گسیختگی تصمیم‌ها و کارها - باقی‌ماندن بر پیمان خود با خدا و وفای بر عهد
- ۲) تاب نیاوردن در برابر تندباد حوادث - باقی‌ماندن بر پیمان خود با خدا و وفای بر عهد
- ۳) ازهم گسیختگی تصمیم‌ها و کارها - انتخاب بهترین زمان‌ها برای عهد بستن با خدا
- ۴) تاب نیاوردن در برابر تندباد حوادث - انتخاب بهترین زمان‌ها برای عهد بستن با خدا

(دهم) (سراسری هنر، ۱۴۰۰)

۶۲. ۲- زیرک‌ترین انسان‌ها از دیدگاه امیرالمؤمنین (ع) به کدام دستور پیامبر گرامی اسلام (ص) عمل می‌کنند؟

- ۱) سنت نیکی را در جامعه جاری سازد تا مردم به آن عمل کنند.
- ۲) به حساب خود رسیدگی کنید، قبل از این‌که به حساب شما برسند.
- ۳) هم‌نشینی که انتخاب می‌کنی، نیک باشد، زیرا او مایهٔ انس تو خواهد بود.
- ۴) فراوان به یاد خداوند هستند و بهتر از دیگران خود را برای دیدار او آماده می‌کنند.

(دهم) (سراسری تجربی، ۹۹)

۶۳. ۳- کدام مورد، ثمرهٔ رعایت دستور «حاسبوا انفسکم قبل ان تحاسبوا» را بیان نموده است؟

- ۱) «ادمان التفکر فی الله و فی قدرته»
- ۲) «الناس نیام فاذا ماتوا انتبهوا»
- ۳) «انهما لن یفترقا حتی یردا علی الحوض»
- ۴) «استقال الذنوب و اصلح العیوب»

(دهم) (آزمون کانون، ۳ اسفند ۹۷)

۶۴. ۴- مطابق با کلام امام حسین (ع)، رسول خدا (ص) چگونه اوقات خود را در منزل تقسیم می‌کردند؟

- ۱) قسمتی برای عبادت، قسمتی برای اهل خانه و قسمتی برای رسیدن به کارهای شخصی و تقسیم آن میان مردم و خود
- ۲) قسمتی برای مردم، قسمتی برای اهل خانه و قسمتی برای رسیدن به کارهای شخصی و تقسیم آن میان عبادت خدا و خود
- ۳) قسمتی برای عبادت، قسمتی برای رسیدن به کارهای شخصی، قسمتی برای دیگران و تقسیم آن میان اهل خانه و مردم
- ۴) قسمتی برای مردم، قسمتی برای عبادت، قسمتی برای رسیدن به کارهای شخصی و تقسیم آن میان خود و اهل خانه

۶۵. ۵- لقمان حکیم در سفارش‌هایش به فرزندش، چه چیزی را نشانه عزم و اراده در کارها معرفی می‌نماید و فایده تکرار عهد و پیمان در زمان‌های معین چیست؟

(دهم) (آزمون کانون، ۳ اسفند ۹۷)

- ۱) صبر کردن در مسیر رسیدن به هدف - جلوگیری از نسیان عهد و مستحکم شدن آن
- ۲) صبر کردن در مسیر رسیدن به هدف - تاب آوردن در برابر تندباد حوادث و گرفتاری‌ها
- ۳) نسیان سرنوشت به دست حوادث - تاب آوردن در برابر تندباد حوادث و گرفتاری‌ها
- ۴) نسیان سرنوشت به دست حوادث - جلوگیری از نسیان عهد و مستحکم شدن آن

۶۶. ۶- شرط اصلی دوستی با خدا چیست و کدام آیه شریفه به آن اشاره دارد؟

(دهم) (سراسری هنر، ۱۴۰۰)

- ۱) عمل به دستورات الهی که توسط پیامبر اکرم آورده شده است - «قُلْ إِنْ كُنْتُمْ تُحِبُّونَ اللَّهَ فَاتَّبِعُونِي يُحْبِبْكُمُ اللَّهُ»
- ۲) قلب انسان با خدا باشد، آن چه مهم است درون و باطن انسان است - «يُحِبُّونَهُمْ كَحُبِّ اللَّهِ وَالَّذِينَ آمَنُوا أَشَدُّ حُبًّا لِلَّهِ»
- ۳) عمل به دستورات الهی که توسط پیامبر اکرم آورده شده است - «يُحِبُّونَهُمْ كَحُبِّ اللَّهِ وَالَّذِينَ آمَنُوا أَشَدُّ حُبًّا لِلَّهِ»
- ۴) قلب انسان با خدا باشد، آن چه مهم است درون و باطن انسان است - «قُلْ إِنْ كُنْتُمْ تُحِبُّونَ اللَّهَ فَاتَّبِعُونِي يُحْبِبْكُمُ اللَّهُ»

۶۷. ۷- برخی می‌گویند «اگر قلب انسان با خدا باشد، کافی است و عمل به دستورات او ضرورتی ندارد.» این افراد، مدعی هستند چه چیزی اهمیت دارد و این توجیه با کدام کلام الهی ناسازگار است؟

(دهم) (سراسری خارج از کشور تجربی و ریاضی، ۱۴۰۰)

- ۱) درون و باطن انسان - «وَالَّذِينَ آمَنُوا أَشَدُّ حُبًّا لِلَّهِ»
- ۲) ایثار و از خودگذشتگی - «وَالَّذِينَ آمَنُوا أَشَدُّ حُبًّا لِلَّهِ»
- ۳) درون و باطن انسان - «إِنْ كُنْتُمْ تُحِبُّونَ اللَّهَ فَاتَّبِعُونِي يُحْبِبْكُمُ اللَّهُ»
- ۴) ایثار و از خودگذشتگی - «إِنْ كُنْتُمْ تُحِبُّونَ اللَّهَ فَاتَّبِعُونِي يُحْبِبْكُمُ اللَّهُ»

۶۸. ۸- مطابق آیات قرآن کریم نشانه صداقت مؤمنان در بیان قرآنی «الَّذِينَ آمَنُوا أَشَدُّ حُبًّا لِلَّهِ» کدام است؟

(دهم) (سراسری انسانی، ۹۹)

- ۱) دوستی با اهل بیت (ع) و جلوگیری از ورود کینه و نفرت به دل که حرم خداست.
- ۲) تداوم و استمرار در محبت به خدا و ایجاد رابطه دو سویه میان خالق و مخلوقات
- ۳) عشق ورزیدن به خداوند و دوستی نکردن با هیچ کس دیگری غیر از خداوند
- ۴) عمل به دستورات الهی که توسط پیامبر اکرم (ص) ارسال شده است.

۶۹. ۹- قرآن کریم خطای گروهی از مردم در زمینه دوستی با خدا را چگونه توصیف نموده است؟

(دهم) (سراسری زبان، ۹۵ با تغییر)

- ۱) «كُنْتُمْ تُحِبُّونَ اللَّهَ»
- ۲) «يُحِبُّونَهُمْ كَحُبِّ اللَّهِ»
- ۳) «أَشَدُّ حُبًّا لِلَّهِ»
- ۴) «يُحِبُّبِكُمْ اللَّهُ»

۷۰. ۱۰- از حدیث شریف «ما أحبَّ الله من عساه» کدام مفهوم دریافت می‌شود؟

(دهم) (سراسری زبان، ۹۷)

- ۱) اگر محبت خدا در قلب انسان قرار بگیرد، شایسته است از دستوراتش پیروی کند.
- ۲) آن کسی که به دوستی با خدا افتخار می‌کند، با هر چه خدایی است، مقابله می‌نماید.
- ۳) عاشقان خدا، زندگی خود را در محبت با او سپری می‌کنند و پرچمدار مبارزه با شرک هستند.
- ۴) وقتی محبت خداوند در دلی خانه کرد، در آن دل محبت غیر خداوند رنگ و نشانی نخواهد داشت.

۷۱. ۱۱- اگر کسی بخواهد قلبش را خانه‌ی خدا کند باید به چه اموری ملتزم باشد؟

(دهم) (سراسری ریاضی، ۹۷)

- ۱) دل بسته به عدالت و آزادی و بیزار از ظلم و استبداد باشد.
- ۲) کلمه لا اله الا الله را در همه ابعادش در زندگی پیاده کند.
- ۳) تمام فعالیت‌هایی که در طول زندگی انجام می‌دهد، انسانی باشد.
- ۴) قلب انسان با خدا باشد، آن چه اهمیت دارد، درون و باطن اوست.

۷۲. ۱۲- چه کسی باید روزه‌اش را قضا کند و برای هر روز یک سد طعام به فقیر بدهد؟

(دهم) (سراسری هنر، ۱۴۰۰)

- ۱) کسی که روزه ماه رمضان را عمداً نگیرد و تا قبل از رمضان آینده قضای آن را به جا آورد.
- ۲) کسی که روزه ماه رمضان را عمداً نگیرد و تا قبل از رمضان آینده قضای آن را به جا نیاورد.
- ۳) فردی که به علت بیماری نتواند روزه بگیرد و تا رمضان آینده بیماری او باقی مانده و قضای روزه را نگیرد.
- ۴) فردی که به علت بیماری نتواند روزه بگیرد و با برطرف شدن بیماری تا رمضان آینده عمداً قضای روزه را نگیرد.

۷۳- ۱۳- در کدام مورد، کسی که غسل بر او واجب شده، در ماه مبارک رمضان با وجود ارتکاب معصیت باید روزه بگیرد؟

(دهم) (سراسری هنر، ۹۹)

- ۱) سهواً غسل نکند تا زمان اذان صبح برسد و بعد از آن غسل نماید.
- ۲) عمداً غسل نکند تا زمان اذان صبح برسد و قبل از طلوع آفتاب تیمم نماید.
- ۳) سهواً غسل نکند تا فقط وقت تیمم باقی بماند و با تیمم قبل از اذان صبح روزه بگیرد.
- ۴) عمداً غسل نکند تا فقط وقت تیمم باقی بماند و با انجام تیمم قبل از اذان صبح روزه بگیرد.

۷۴- ۱۴- آیه ۹۰ سوره مبارکه مائده به چند مورد از محرمات اشاره نموده است و از همراه هم آمدن این گناهان کدام مطلب، فهمیده می شود؟

(دهم) (سراسری زبان، ۹۹)

- ۱) ۴ چیز - مردار همه حیوانات نجس است و برای عبادت باید از آن دوری شود.
- ۲) ۱۱ چیز - مردار همه حیوانات نجس است و برای عبادت باید از آن دوری شود.
- ۳) ۱۱ چیز - شرابخواری از گناهان بزرگ و مانند عمل بت پرستی است.
- ۴) ۴ چیز - شرابخواری از گناهان بزرگ و مانند عمل بت پرستی است.

۷۵- ۱۵- با توجه به فرمایش امام صادق (ع): «فرزندی که از روی خشم به پدر و مادر خود نگاه کند، هر چند والدین در حق او کوتاهی و ظلم کرده باشند» چه مجازاتی دارد؟

(دهم) (سراسری زبان، ۹۴)

- ۱) مورد غضب خداوند قرار می گیرد.
- ۲) نمازش از سوی خدا پذیرفته نیست.
- ۳) از رحمانیت و رحیمیت الهی محروم می شود.
- ۴) تا چهل روز نماز و روزه اش قبول نمی شود.

۷۶- ۱۶- مصداق کامل تمرین پایداری در برابر خواهش های دل، است که مهم ترین ثمره اش دست یابی به، می باشد.

(دهم) (سراسری ریاضی، ۹۳ با تغییر)

- ۱) روزه - تقوا
- ۲) نماز - تقوا
- ۳) نماز - دوری از گناه
- ۴) یاد خدا - دوری از گناه

۷۷- ۱۷- با توجه به این که قرآن کریم، پیامبر اکرم (ص) را الگوی همگان معرفی نموده است، کدام مورد به سخنی از اهل بیت ایشان در مورد

(دهم) (سراسری ریاضی، ۹۹ با تغییر)

مهم ترین زمان برای آراستگی اشاره می کند؟

- ۱) خداوند آراستگی و زیبایی را دوست دارد و از نپرداختن به خود و خود را ژولیده نشان دادن بدش می آید.
- ۲) دو رکعت نماز که با بوی خوش گزارده شود، بهتر از هفتاد رکعت نماز بدون بوی خوش است.
- ۳) خدای تعالی دوست دارد وقتی بنده اش به سوی دوستان خود می رود آماده و آراسته باشد.
- ۴) ناخن های خود را مقداری بلند بگذارید چون برای شما زیباتر است.

۷۸- ۱۸- نیاز به مقبولیت در کدام دوران نمود بیش تری دارد و پاسخ گویی صحیح به این نیاز چه نتیجه ای در پی دارد؟

(دهم) (سراسری خارج از کشور تجربی و ریاضی، ۹۹)

- ۱) تشکیل خانواده - تحسین دیگران و خلق آثار گوناگون هنری همراه با تبرج
- ۲) نوجوانی و جوانی - تحسین دیگران و خلق آثار گوناگون هنری همراه با تبرج
- ۳) تشکیل خانواده - کشف و شکوفایی استعدادها و توانایی ها و عرضه آن به جامعه
- ۴) نوجوانی و جوانی - کشف و شکوفایی استعدادها و توانایی ها و عرضه آن به جامعه

۷۹- ۱۹- رفتار افرادی که با پوشیدن لباس نامناسب، می خواهند وجود خود را برای دیگران اثبات کنند، چگونه قابل تحلیل است؟

(دهم) (سراسری تجربی، ۹۸)

- ۱) با کسب مقبولیت از این روش خود را در جامعه آراسته نشان می دهند.
- ۲) با آراستگی ظاهری، نیاز به مقبولیت در وجود خود را پاسخ می دهند.
- ۳) از ضعف روحی دیگران برای اثبات خود بهره می برند.
- ۴) به نیاز طبیعی مقبولیت، پاسخ نادرست می دهند.

۸۰- ۲۰- با وجود اینکه پیشوایان، همواره آراسته به زیبایی های باطنی بودند، تفاوت در آراستگی ظاهری آنان براساس تغییر کدام مورد، قابل فهم

(دهم) (سراسری زبان، ۹۸)

است؟

- ۱) شرایط زندگی مردم و توانایی آنان
- ۲) سلاقی و رویکردهای گوناگون نسبت به آراستگی
- ۳) تفاوت های فردی میان پیشوایان مذهبی
- ۴) اوضاع اجتماعی و سیاسی حاکمان در دوره های مختلف

۸۱- ۲۱- ضعیف شدن عفاف در روح انسان چه نتیجه‌ای دارد و پوشیدن لباس نازک و بدن نما نشانه چیست؟

(دهم) (سراسری خارج از کشور، ۹۵)

- ۱) تغییر در آراستگی و حرکت به سوی خودنمایی- سستی و ضعف دینداری فرد
- ۲) تغییر در آراستگی و حرکت به سوی خودنمایی- انجام گناه و جنگ با خدا
- ۳) جلوه‌گر شدن روح و حرکت به سوی شخصیت متفاوت- سستی و ضعف دینداری فرد
- ۴) جلوه‌گر شدن روح و حرکت به سوی شخصیت متفاوت- انجام گناه و جنگ با خدا

۸۲- ۲۲- اعتقاد و باور معتقدان به مقام حضرت مسیح (ع) مانند زنان راهبه و قدیس به قانون متعالی حجاب، بیانگر کدام مورد است؟

(دهم) (سراسری ریاضی، ۹۹)

- ۱) از نظر پیروان همه ادیان، داشتن پوشش مناسب به دین‌داری نزدیک‌تر است.
- ۲) مطابق آیین یهود، زنان هنگام حضور در اجتماعات موی سر خود را می‌پوشانند.
- ۳) قانون حجاب سبب می‌شود تا زن حضوری مطمئن و با امنیت در محیط جامعه داشته باشد.
- ۴) در آیین مسیحیت پوشش اهمیت زیادی داشته و مسیحیان پوشش حضرت مریم را انتخاب کرده‌اند.

۸۳- ۲۳- پوشش کامل بانوان ایرانی در قبل از اسلام که عموماً پیرو آیین زرتشت بودند، تقویت‌کننده کدام باور تاریخی است؟

(دهم) (سراسری خارج از کشور ریاضی و تجربی، ۹۹)

- ۱) همه مردم در رعایت حجاب و چگونگی و شکل آن با تعلیمات ادیان آسمانی مرتبط بوده‌اند.
- ۲) در دیانت زرتشت رعایت حجاب با حدود یکسان با تعلیمات اسلام وجود داشته است.
- ۳) برخلاف سایر اقوام و فرهنگ‌ها، ایرانیان از آغاز دارای پوشش مناسب بوده‌اند.
- ۴) منشأ اصلی گسترش حجاب در جهان، ایران باستان بوده است.

۸۴- ۲۴- اگر بگوییم، چگونگی و نوع پوشش، تا حدود زیادی تابع آداب و رسوم ملت‌ها و اقوام است، چگونه سخنی را بیان کرده‌ایم و آن‌جا که

(دهم)

پوشش مردان سبب انگشت‌نما شدن آن‌ها شود، شامل چه حکمی می‌گردد؟

- | | |
|------------------|-------------------|
| ۱) صحیح - حرام | ۲) صحیح - مکروه |
| ۳) ناصحیح - حرام | ۴) ناصحیح - مکروه |

۸۵- ۲۵- کنترل نگاه است و در عموم فرهنگ‌ها، پوشش زنان به عنوان یک مطرح بوده است.

(دهم) (سراسری زبان، ۹۱ با تغییر)

- | | |
|------------------------------------|---------------------------------|
| ۱) از وظایف زن و مرد- اصل پسندیده | ۲) تنها وظیفه مرد- توصیه اخلاقی |
| ۳) از وظایف زن و مرد- توصیه اخلاقی | ۴) تنها وظیفه مرد- اصل پسندیده |

۸۶- * ۲۶- محاسبه و ارزیابی اعمال چگونه موجب سعادت و اصلاح نفس خواهد شد؟

(دهم) (سراسری ریاضی، ۹۹)

- | | |
|----------------------------------|-----------------------------------|
| ۱) «من حاسب نفسه سعد» | ۲) «ثمره المحاسبة صلاح النفس» |
| ۳) «وقف علی عیوبه و احاط بذنوبه» | ۴) «حاسبوا انفسکم قبل ان تحاسبوا» |

۸۷- * ۲۷- دستیابی به اهداف بزرگ و موفقیت انسان در گروی بهره‌مندی از ثمرات کدام دستور الهی می‌باشد؟

(دهم) (سراسری ریاضی، ۱۴۰۰)

- ۱) «وَلَقَدْ كَتَبْنَا فِي الزُّبُورِ مِنْ بَعْدِ الذِّكْرِ أَنَّ الْأَرْضَ يَرِثُهَا عِبَادِيَ الصَّالِحُونَ»
- ۲) «يَا أَيُّهَا الَّذِينَ آمَنُوا كُتِبَ عَلَيْكُمُ الصِّيَامُ كَمَا كُتِبَ عَلَى الَّذِينَ مِنْ قَبْلِكُمْ»
- ۳) «وَمِنْ آيَاتِهِ أَنْ خَلَقَ لَكُمْ مِنْ أَنْفُسِكُمْ أَزْوَاجًا لِتَسْكُنُوا إِلَيْهَا وَجَعَلَ بَيْنَكُمْ مَوَدَّةً وَرَحْمَةً»
- ۴) «وَعَدَ اللَّهُ الَّذِينَ آمَنُوا مِنْكُمْ وَعَمِلُوا الصَّالِحَاتِ لَيَسْتَخْلِفَنَّهُمْ فِي الْأَرْضِ كَمَا اسْتَخْلَفَ الَّذِينَ مِنْ قَبْلِهِمْ»

۸۸ * ۲۸- قرآن کریم «تبرج» را چه نوع کاری می‌شمارد و به چه علت دین اسلام ما را از آن پرهیز می‌دهد؟

(دهم) (سراسری ریاضی، ۱۴۰۰)

- ۱) جاهلانہ - چون تمجید دیگران قدرت تعقل و تفکر را از انسان می‌گیرد و باعث می‌شود استعدادهایش شکوفا نشود.
- ۲) حقیرانه - چون تمجید دیگران قدرت تعقل و تفکر را از انسان می‌گیرد و باعث می‌شود استعدادهایش شکوفا نشود.
- ۳) جاهلانہ - باعث غفلت انسان از هدف اصلی و اشتغال به کارهایی می‌شود که عاقبتی جز دور شدن از خدا را ندارد.
- ۴) حقیرانه - باعث غفلت انسان از هدف اصلی و اشتغال به کارهایی می‌شود که عاقبتی جز دور شدن از خدا را ندارد.

۸۹ * ۲۹- با توجه به آیه شریفه «... ذلک ادنی ان یعرفن فلا یؤذین» مقصود از «ذلک» کدام عمل است؟

(دهم) (سراسری هنر، ۱۴۰۰)

- ۱) آشکار نساختن بدن و موی سر
- ۲) پوشاندن گریبان و گردن
- ۳) نزدیکتر کردن پوشش‌ها به خود
- ۴) آشکار نساختن زینت و زیورآلات

۹۰ * ۳۰- یکی از یاران امام صادق (ع) از ایشان پرسید: آیا ساعد زن از قسمت‌هایی است که باید از نامحرم پوشیده شود؟ امام (ع) فرمودند:

(دهم) (سراسری خارج از کشور، ۹۲ با تغییر)

..... و عبارت شریفه به «علت پوشش» اشاره دارد.

- ۱) خیر، آن‌چه زیر روسری قرار می‌گیرد، نباید آشکار شود- «یدنین علیهن من جلابیهن»
- ۲) بلی، باید از مچ به بالا پوشیده شود- «یدنین علیهن من جلابیهن»
- ۳) خیر، آن‌چه زیر روسری قرار می‌گیرد، نباید آشکار شود- «ذلک ادنی ان یعرفن فلا یؤذین»
- ۴) بلی، باید از مچ به بالا پوشیده شود- «ذلک ادنی ان یعرفن فلا یؤذین»

سؤال‌های ویژه گروه انسانی

۸۶ * ۲۶- به بیان امام صادق (ع)، راه خنثی کردن همه توطئه‌ها، است و آن جا که پیامبر گرامی اسلام (ص)، بیکاران را سربار دیگران معرفی

(دهم) (سراسری تجربی، ۸۸)

می‌فرماید، به این معنی است که توکل بر خداوند، توأم با می‌باشد.

- ۱) ایمان داشتن به خداوند- انجام مسئولیت
- ۲) با نیت خالص به خدا پناه بردن- انجام مسئولیت
- ۳) ایمان داشتن به خداوند - با ایمان و معرفت
- ۴) با نیت خالص به خدا پناه بردن - با ایمان و معرفت

۸۷ * ۲۷- دلیل این‌که توکل‌کننده حقیقی از ابزار و اسباب در راه رسیدن به خواسته‌هایش بهره می‌جوید چیست و آن‌چه موجب کاهش توان انسان

(دهم) (آزمون کانون، ۱۶ فروردین ۹۷)

برای تصمیم‌های بزرگ می‌شود، کدام است؟

- ۱) بی‌توجهی به اسباب الهی، بی‌توجهی به علم الهی است - عدم توکل به خدا و انجام گناه
- ۲) فقط در این صورت خداوند از کار او چاره‌جویی می‌کند - عدم توکل به خدا و انجام گناه
- ۳) بی‌توجهی به اسباب الهی، بی‌توجهی به علم الهی است - گذر عمر و سستی قوای انسان
- ۴) فقط در این صورت خداوند از کار او چاره‌جویی می‌کند - گذر عمر و سستی قوای انسان

۸۸ * ۲۸- مطابق مناجات امیرالمؤمنین علی (ع) با خداوند، چرا متوکلان در مواجهه با مصائب به درگاه الهی روی می‌آورند و کدام آیه شریفه حاکی از

(دهم) (آزمون کانون، ۳۰ فروردین ۹۸)

این علت است؟

- ۱) چون خداوند اسرار و میزان بینش آنان را می‌داند. - «وَ عَسَىٰ أَنْ تَكْرَهُوا شَيْئًا وَ هُوَ خَيْرٌ لَّكُمْ ...»
- ۲) چون می‌دانند سر رشته کارها به دست خداست. - «وَ عَسَىٰ أَنْ تَكْرَهُوا شَيْئًا وَ هُوَ خَيْرٌ لَّكُمْ ...»
- ۳) چون می‌دانند سر رشته کارها به دست خداست. - «إِنْ أَرَادْتَنِ اللَّهُ بَضْرٌ هَلْ هُنَّ كَاشِفَاتُ ضُرِّهِ ...»
- ۴) چون خداوند اسرار و میزان بینش آنان را می‌داند. - «إِنْ أَرَادْتَنِ اللَّهُ بَضْرٌ هَلْ هُنَّ كَاشِفَاتُ ضُرِّهِ ...»

۸۹ * ۲۹- بر اساس آموزه‌های دینی، چه چیزی لزوم «تجدید عهد» با خداوند متعال را ایجاب می‌کند؟

(دهم) (آزمون کانون، ۲۰ آذر ۹۴)

- ۱) باور قلبی و عقیده به این‌که: «خداوند متعال آن چیزی را که حقیقتاً به نفع ماست، پیش خواهد آورد»
- ۲) پی‌بردن به توانایی‌ها و قابلیت‌های جدید در وجود خویش، هم‌زمان با به پیش رفتن در مسیر زندگی
- ۳) درک و فهم این موضوع که: «سرنوشت ابدی انسان‌ها بر اساس رفتار آنان در این دنیا تعیین می‌شود»
- ۴) شناخت و آگاهی از جایگاه ممتاز و ویژه خویش در میان مخلوقات الهی و توجه به مسئولیت‌های این امر

۹۰ * ۳۰- با توجه به آیه شریفه «وَ مَنْ يَتَوَكَّلْ عَلَى اللَّهِ فَهُوَ حَسْبُهُ...» کدام پیام دریافت می‌شود؟

(دهم) (آزمون کانون، ۱۶ فروردین ۹۷)

- ۱) انسان، نه تنها در کلام، بلکه باید در قلب خود به خدا توکل کند و واقعاً او را تکیه‌گاه خود ببیند.
- ۲) اگر اراده خدا بر امری تحقق یابد، آن را به سرانجام می‌رساند.
- ۳) انسان متوکل در عین تلاش برای نتیجه و محصول، به وظایف خویش نیز عمل می‌کند و آن را به خداوند واگذار می‌کند.
- ۴) به سرانجام رسیدن امر الهی به دلیل قدرت و حکمت الهی است.

* در دو سؤال بعدی تعیین کنید حاصل روی هم افتادن کاغذهای شفاف صورت سؤال کدام گزینه خواهد بود؟

۹۱. ۳۱-

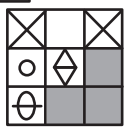
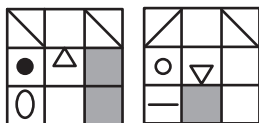

(۴)

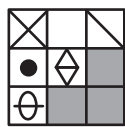

(۳)

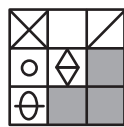

(۲)

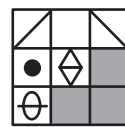

(۱)

۹۲. ۳۲-

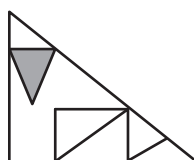
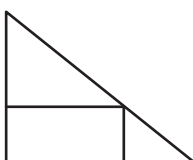

(۴)



(۳)

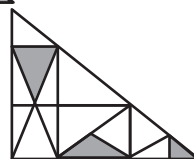

(۲)

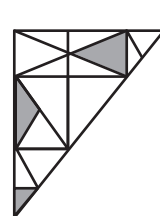

(۱)

* در هر یک از هشت سؤال بعدی، برگه‌ای را متناسب با ابعاد داده شده تا و سوراخ کرده و یا به شکلی خاص بریده‌ایم. در هر مورد تعیین کنید کاغذ باز شده به کدام گزینه شبیه‌تر خواهد بود؟

۹۳. ۳۳-

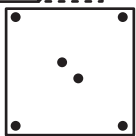
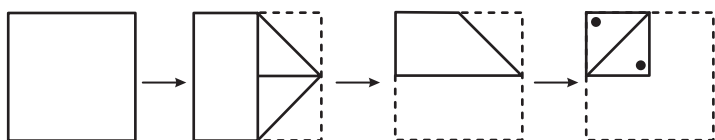

(۴)

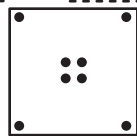

(۳)

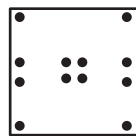

(۲)

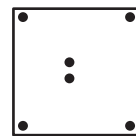

(۱)

۹۴. ۳۴-



(۴)



(۳)



(۲)



(۱)

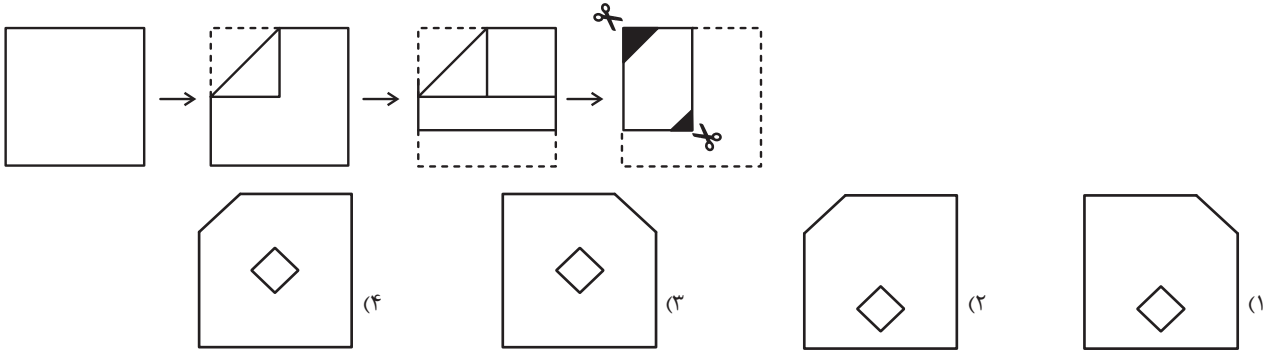

۹۶۔ ۳۶-

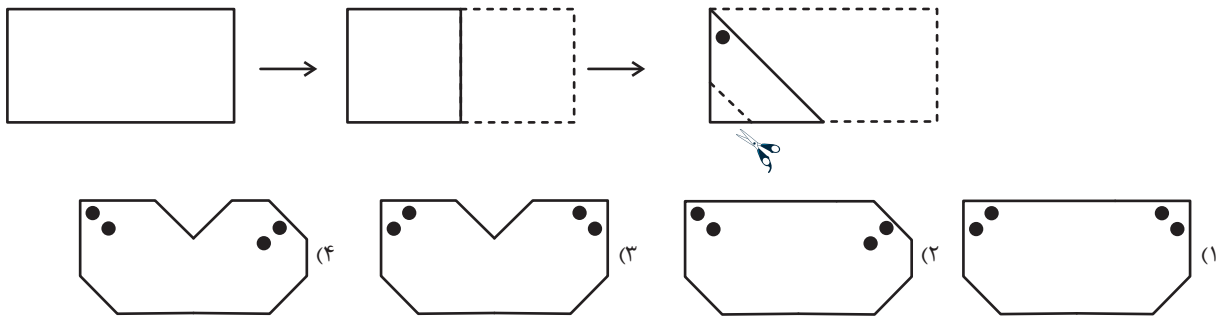

۹۷۔ ۳۷-

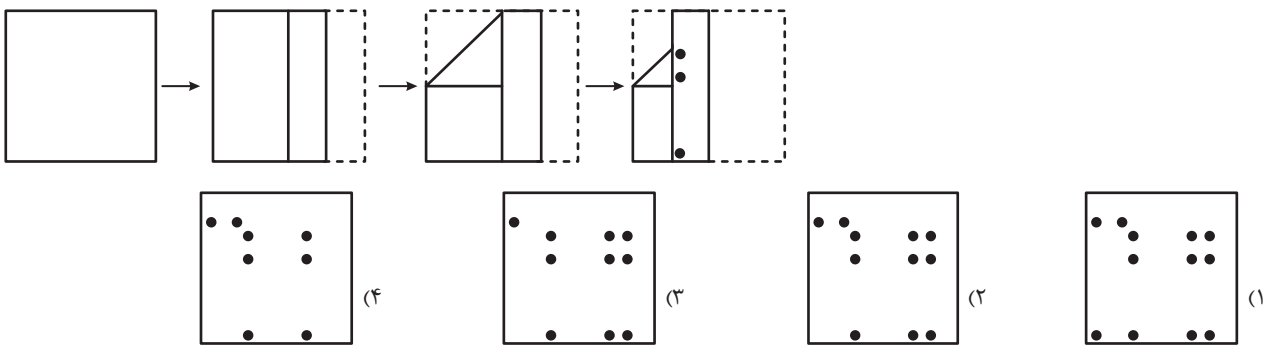

۹۸۔ ۳۸-

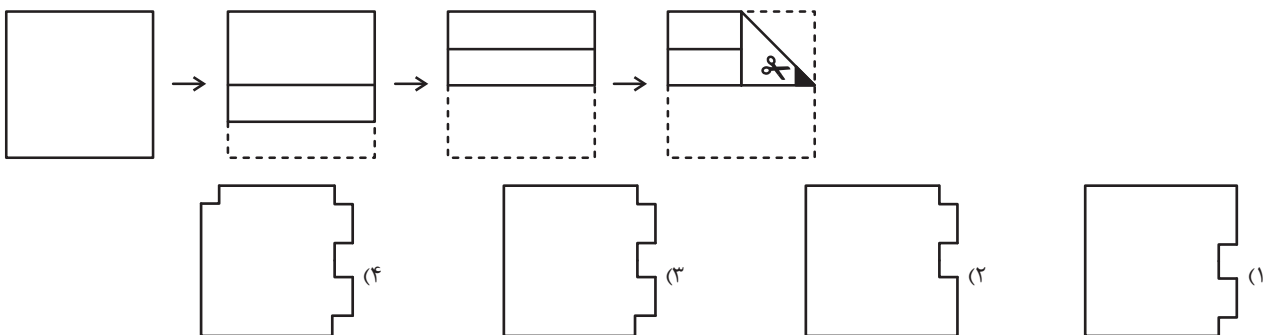



۹۹. ۳۹-

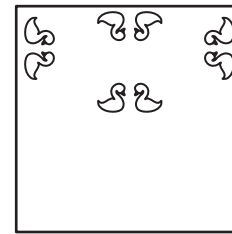
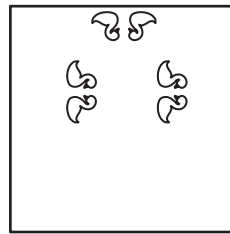
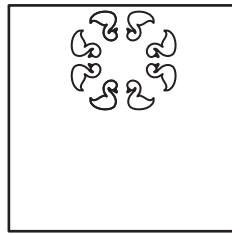
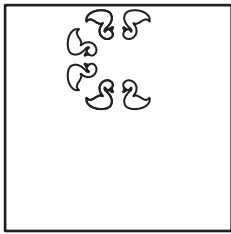
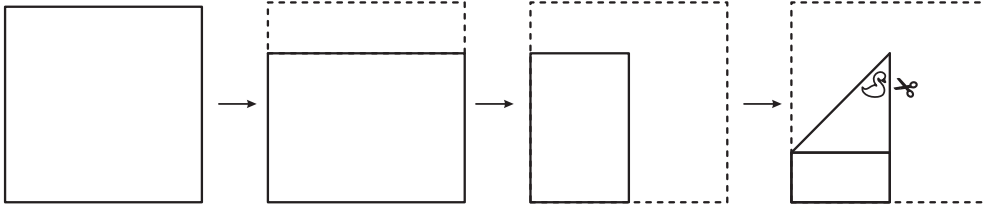

۱۰۰. ۴۰-

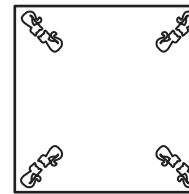
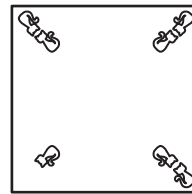
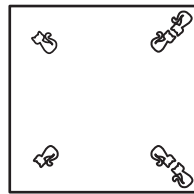
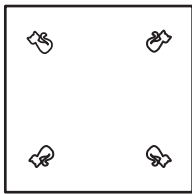
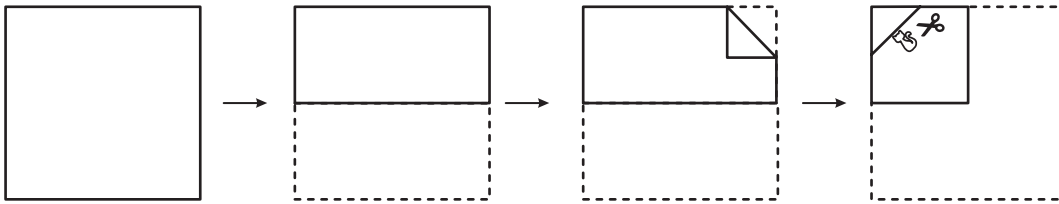

* در هر یک از دو سؤال بعدی، کاغذی را مطابق با مراملی که رسم نشده است، تا و سوراخ کرده و یا بریده‌ایم. در هر مورد تعیین کنید شکلِ باز شده به کدام گزینه شبیه‌تر خواهد بود؟

۱۰۱. ۴۱-

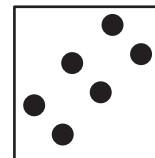
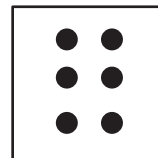
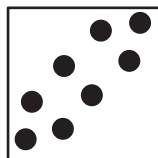
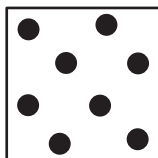
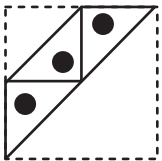



۱۰۲-۴۲-

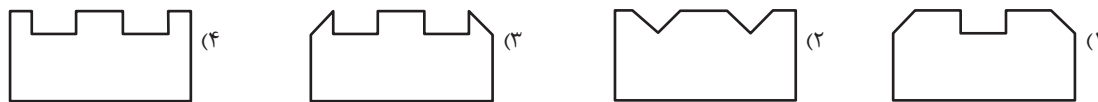

۱۰۳-۴۳- در بین گزینه‌های زیر، گزینه‌ای را انتخاب کنید که در کنار تصویر صورت شکل، یک پنج‌ضلعی کامل را می‌سازد.

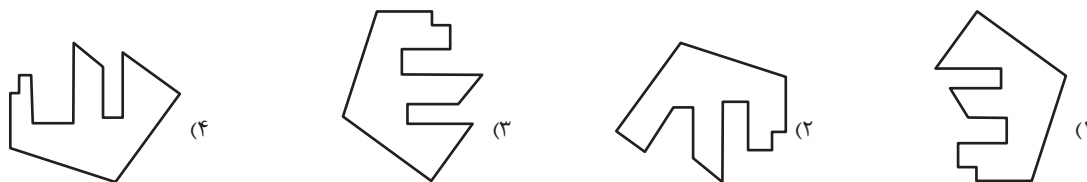

۱۰۴-۴۴- با کنار هم گذاشتن سه گزینه زیر می‌توان یک دایره کامل ساخت. گزینه باقی‌مانده را انتخاب کنید.

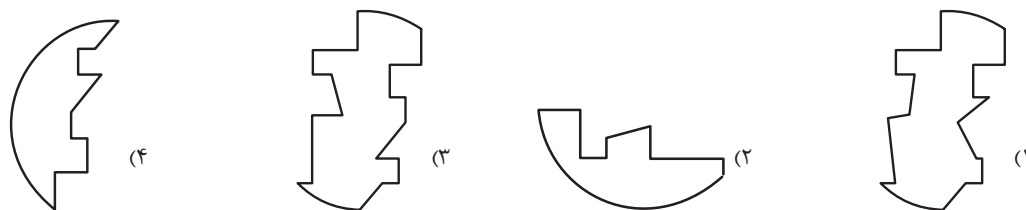

۱۰۵-۴۵- با کنار هم قرار دادن سه قطعه زیر کدام گزینه را می‌توان ساخت؟

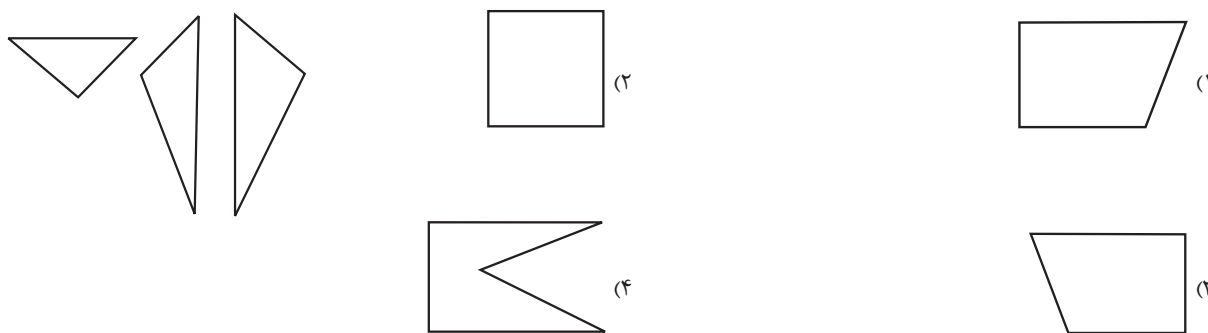



* در هر یک از دو سؤالِ بعدی، تعداد کل مستطیل‌های شکل را تعیین کنید.

۱۰۶. ۴۶-



(۱) ۱۰

(۲) ۹

(۳) ۸

(۴) ۷

۱۰۷. ۴۷-

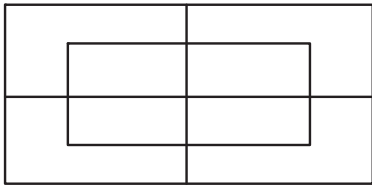

(۱) ۱۵

(۲) ۱۶

(۳) ۱۷

(۴) ۱۸

۱۰۸. ۴۸- چند مربع در شکل زیر هست؟

(۱) ۱۴

(۲) ۱۵

(۳) ۱۶

(۴) ۱۷

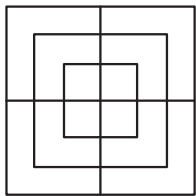

۱۰۹. ۴۹- کدام مربع‌های برگه زیر را اگر ببریم، می‌توانیم با تا کردن شش مربع باقی‌مانده یک مکعب کامل بسازیم؟

(۱) «الف» یا «ج»

(۲) «الف» یا «د»

(۳) «ب» یا «ج»

(۴) «ب» یا «د»

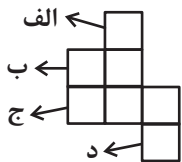

۱۱۰. ۵۰- مکعب حاصل از کدام شکل‌های گسترده زیر یکسانند؟ پشت برگه کاملاً سفید است.

(۱) الف، ب / ج، د

(۲) الف، ج / ب، د

(۳) الف، د / ب، ج

(۴) مکعب‌ها یکسان نخواهد بود.

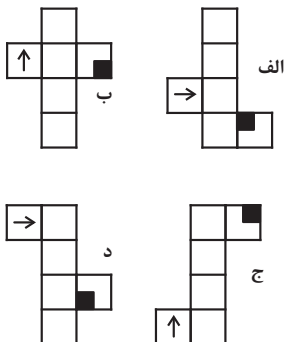



۱۱۱. ۵۱- کدام نما در مکعب حاصل از شکل گسترده زیر دیده می‌شود؟ پشت بر گه کاملاً سفید است.

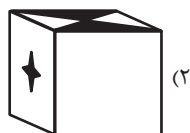
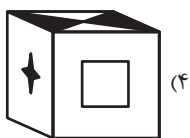
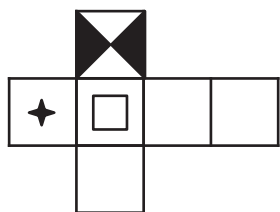

۱۱۲. ۵۲- کدام نما در حجم حاصل از شکل گسترده زیر دیده نمی‌شود؟ پشت بر گه کاملاً سفید است.

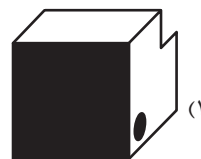
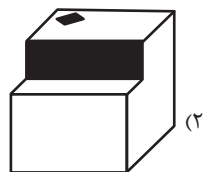
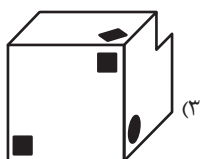
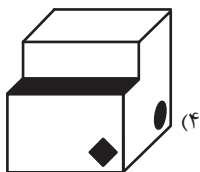
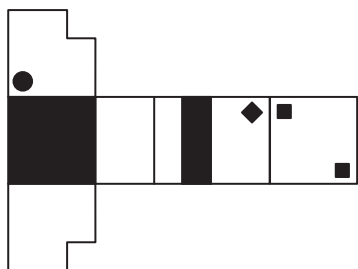

۱۱۳. ۵۳- از کدام شکل گسترده، منشور متفاوتی ساخته می‌شود؟

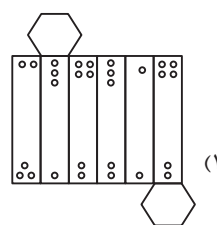
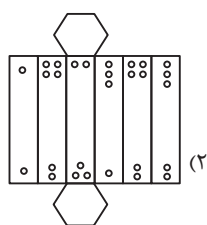
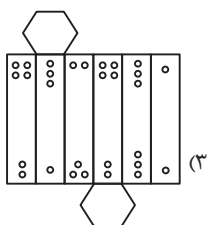
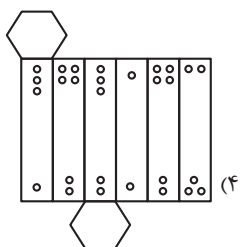

۱۱۴. ۵۴- کدام نما در حجم حاصل از شکل گسترده زیر دیده می‌شود؟ پشت بر گه کاملاً سفید است.

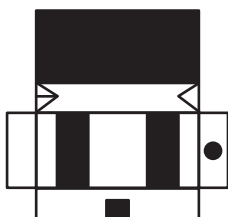

۱۱۵. ۵۵- دو نما از مکعب مستطیلی داده شده است. کدام گزینه قطعاً شکل گسترده این مکعب مستطیل نیست؟

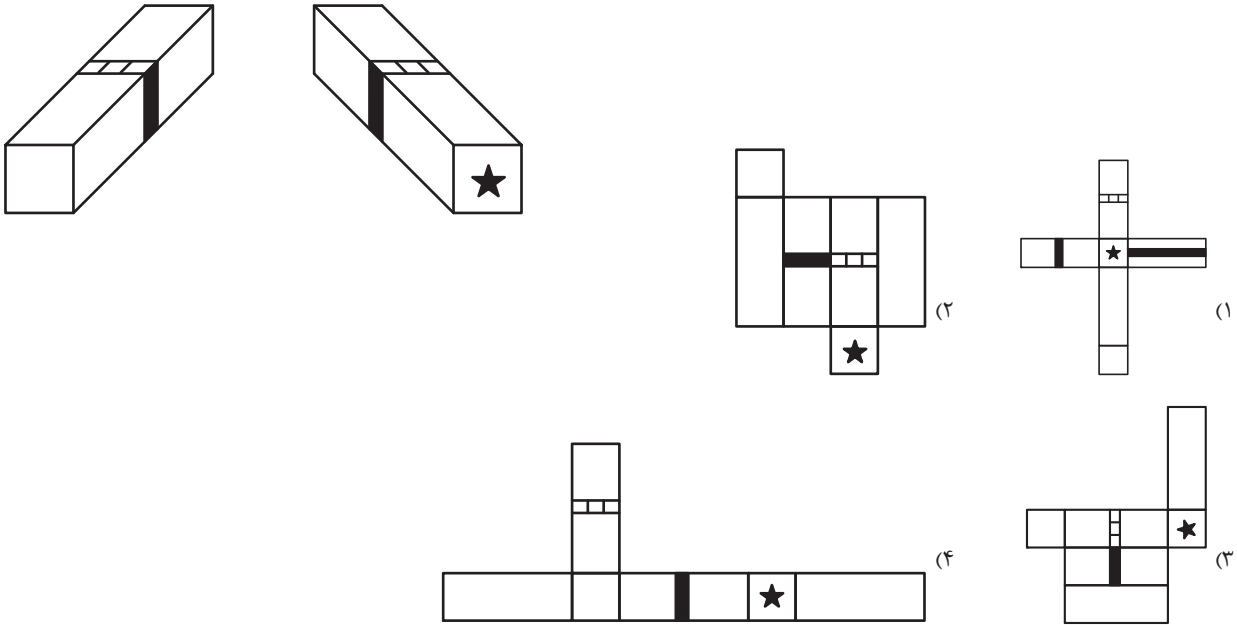

۱۱۶. ۵۶- حجم حاصل از شکل گسترده زیر، در کدام نما دیده نمی‌شود؟ پشت برگه کاملاً سفید است.

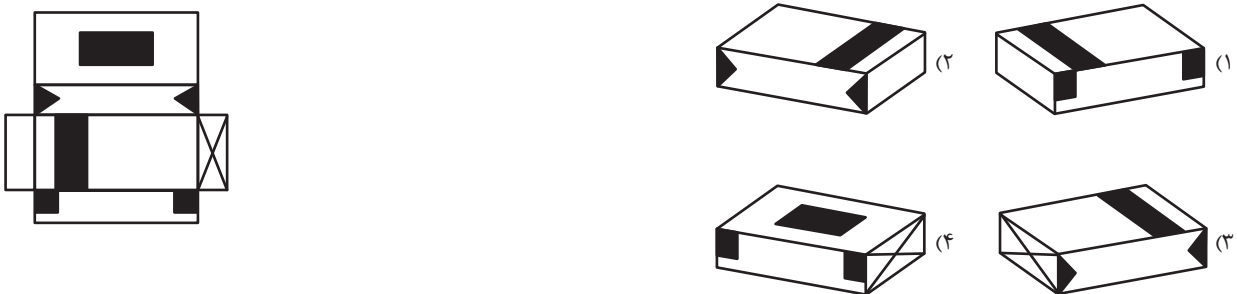

۱۱۷. ۵۷- در حجم حاصل از شکل گسترده زیر، کدام نما دیده می‌شود؟ پشت برگه کاملاً سفید است.

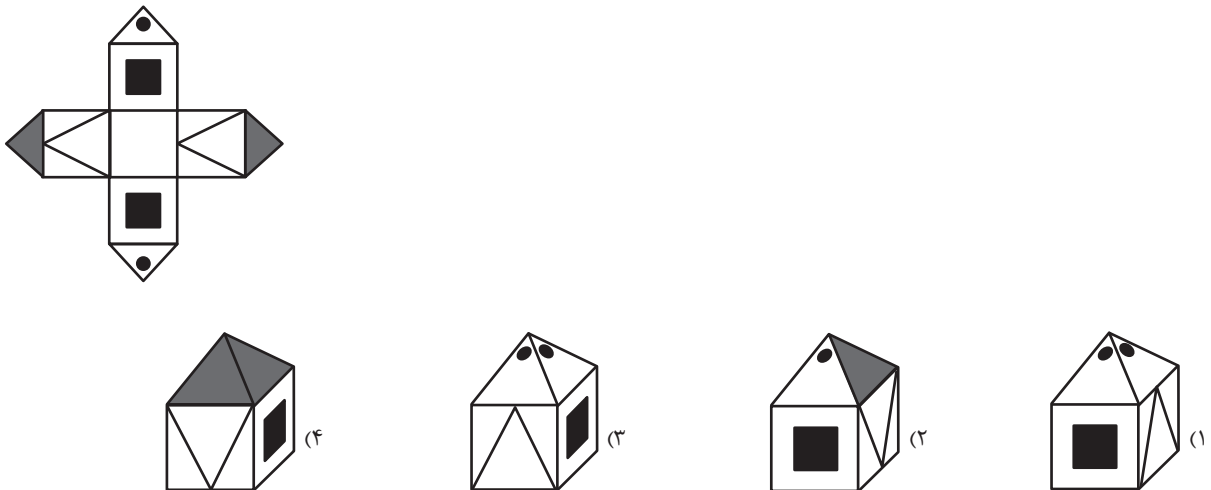



۱۱۸. ۵۸- اگر حجم زیر را ۹۰ درجه ساعتگرد بچرخانیم و در جهت نشان داده شده به آن نور بتابانیم، کدام سایه را خواهیم دید؟

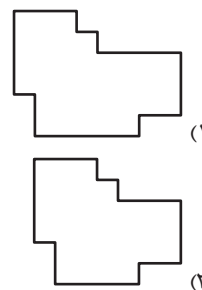
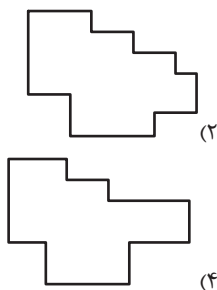
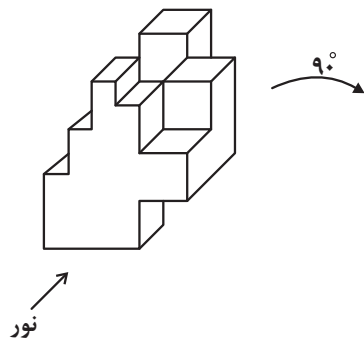

۱۱۹. ۵۹- حجم هندسی زیر را بدون تغییر ابعاد و از جهت نشان داده شده، از کدام شکاف زیر می توان عبور داد؟

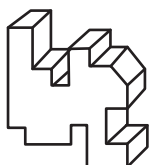

۱۲۰. ۶۰- اگر در جهت نشان داده شده تصویر دو بعدی از حجم زیر رسم کنیم، به کدام شکل شبیه تر خواهد بود؟

